

Anschlussbelegung:

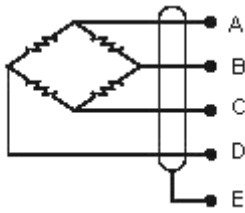

- A: rot (+) Speisespannung
- B: grün (+) Signal
- C: weiß (-) Speisespannung
- D: blau (-) Signal
- E: Schirm

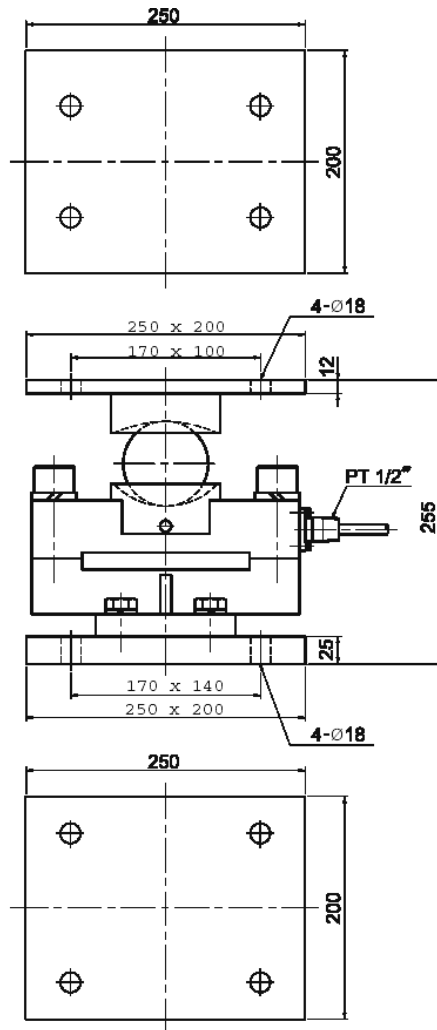

Zur Versorgung der Aufnehmer und zur Verstärkung bzw. Anzeige der Gebersignale verweisen wir auf unser umfangreiches Programm an Messverstärkern, Digitalanzeigergeräten, Lastmonitoren und kundenspezifischer Elektronik.

*Technische Änderungen vorbehalten/Copyright Althen 03-2006

ACDUP

ALTHEN GmbH Meß- und Sensortechnik

Frankfurter Str. 150 - 152
D-65779 Kelheim

Tel. : 06195 70060
Fax: 06195 700666

<http://www.althen.de>
E-Mail: verkauf@althen.de

